

DGLP – DGLP/FN – DGLP/T

Beröringsfria läsare



SLR-nr 500 246 90, E-nr 58 772 58 (DGLP)
SLR-nr 500 246 91, E-nr 58 772 59 (DGLP/FN)

Varumärke : DIGIPROX

Beröringsfria läsare

DGLP, DGLP/T och DGLP/FN är beröringsfria läsare i tålig polykarbonatplast som används som extraläsare till PROMI kodlås eller till kontrollenheterna DG502 och UCA3.

DGLP, DGLP/T och DGLP/FN använder den vanliga EM4102-standarden (125kHz) och klarar läsavstånd upp till 10 cm. Läsarna är tillverkad i polykarbonatplast och elektroniken är inkapslad för att läsaren skall bli helt vattentät. Läsaren kan monteras upp till 50 meter från kodlåset eller kontrollenheten.

Läsarna finns även med Wiegand-protokoll (DGLP WLC, DGLPFN WLC och DGLPT WLC).

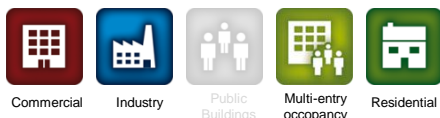

Commercial Industry Public Buildings Multi-entry occupancy Residential

Teknisk specifikation

- **Material:**
Polykarbonatplast,
brandklassad V0 enligt UL94
- **Strömförbrukning:**
100 mA
- **Driftspänning:**
12 VDC
- **Dimensioner:**
103 x 81 x 23mm (DGLP)

41 x 139 x 23mm (DGLP/FN)

31 x ø44 mm (DGLP/T läsare)
21 x ø18 mm (DGLP/T läsare inbyggnadsmått)
78 x 57 x 20 mm (DGLP/T kopplingsplint)

DIGIPROX



DGLP/FN

DGLP

DGLP/T

Produktfördelar

- **Vandalsäker**
- **Vattenskyddad, IP64**
- **Enkel installation**
- **Ljud och ljusindikering vid aktivering**
- **Kan monteras upp till 50 meter från kodlåset/kontrollenheten**

Se villkoren för "Limited Lifetime Warranty" på www.cdvi.se

DGLP – DGLP/FN – DGLP/T

Beröringsfria läsare

Måttskiss

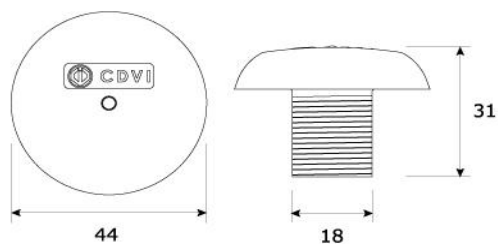
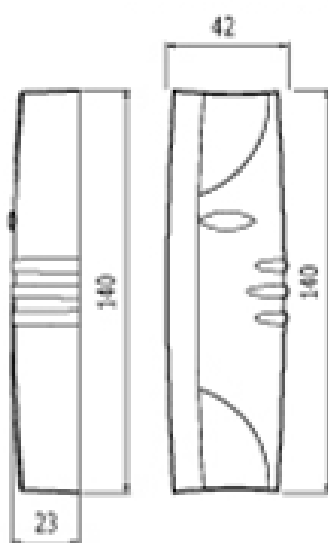
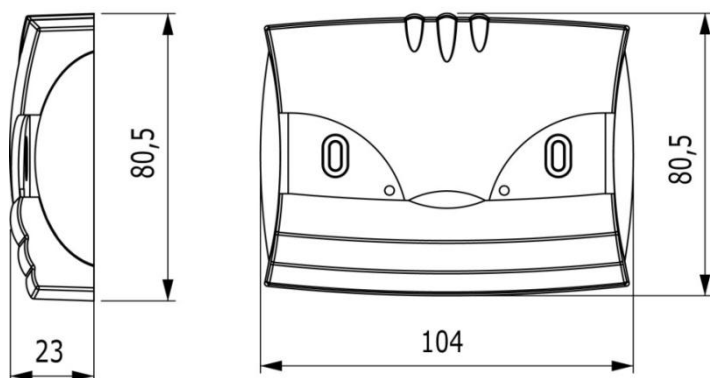

DIGIPROX

Klassificeringar:

- CE CE Godkänd
- ° -30 - +70° C
- IP64 IP64
- FC FCC certifierad
- ⓘ R&TTE certifierad



DGLP/FN



DGLP



DGLP/T

Uppfyller Europeiska R&TTE direktivet 99/5/EC och följer standarderna ETS 301 489, ETS 300-330-1 Ed 2001 samt EMC-standard EN 50133 och EN50130-4.